

空圧式・ダンパー [SS・SUS] [軸受付] 耐熱 400℃
 [フラント用] スプリングリターン [静圧 2.0 KPa]
 EHDARLF-□□□ SHS SS EHDARLF-□□□ SHU SUS

栄進空調株式会社

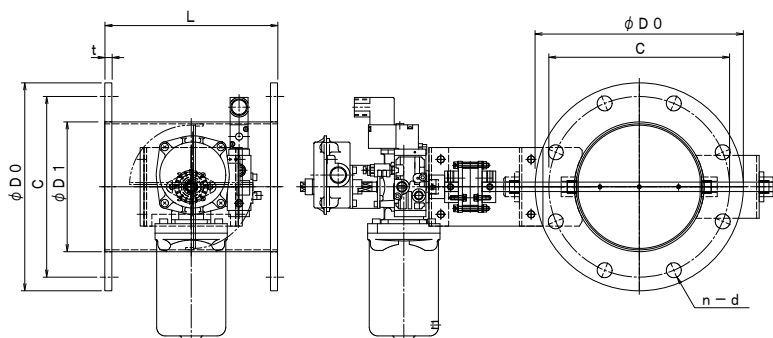

形 式	φD1	φD0	C	n-d	L	t
EHDARLF- 75 SHS/SHU	73	175	135	4-15	200	6
EHDARLF-100 SHS/SHU	98	200	160	8-15	220	6
EHDARLF-125 SHS/SHU	123	225	185	8-15	220	6
EHDARLF-150 SHS/SHU	148	250	210	8-15	220	6
EHDARLF-175 SHS/SHU	173	275	235	8-15	220	6
EHDARLF-200 SHS/SHU	198	300	260	8-15	220	6
EHDARLF-225 SHS/SHU	223	325	285	8-15	300	6
EHDARLF-250 SHS/SHU	248	350	310	8-15	300	6
EHDARLF-300 SHS/SHU	298	400	360	12-15	300	6
EHDARLF-350 SHS/SHU	348	450	410	12-15	360	6
EHDARLF-400 SHS/SHU	398	500	460	12-15	400	6

■ 空圧式・自動ダンパー [スプリングリターン] [ダクトサイズ] [プラント用]

- ▷ ダンパー本体は鋼板製ダンパーです。
- ▷ 本 体 材 質 : 鋼板 SS 仕 上 : 錆止め+シルバー塗装
- ▷ 接続フランジ材質 : 鋼板 SS
- ▷ 耐 熱 温 度 : -10℃~400℃
- ▷ ステンレス製 材 質 : SUS-304 仕 上 : 酸洗い
- ▷ 接続フランジ 材 質 : SUS-304
- ▷ 全 閉 リーク率 : 通常 1~3%
- ▷ フランジ/JIS-5K対応
- ▷ L寸法指定、ボルト穴指定可